

# ІНСТРУКЦІЯ З ЕКСПЛУАТАЦІЇ ТА МОНТАЖУ

## АКУМУЛЯЦІЙНІ БАКИ

NAD 50 v1  
NAD 100 v1  
NAD 250 v1



Družstevní závody Dražice-strojírna s.r.o.  
Dražice 69, 294 71 Benátky nad Jizerou  
тел.: +420 / 326 370 911  
факс: +420 / 326 370 980  
e-mail: [export@dzd.cz](mailto:export@dzd.cz)

 **DRAŽICE**  
NIBE GROUP MEMBER

# ЗМІСТ

1	ЗАГАЛЬНИЙ ОПИС .....	3
2	ПРОЕКТУВАННЯ ВІДПОВІДНОГО ОБ'ЄМУ ТА ВСТАНОВЛЕННЯ БАКУ .....	3
3	ТЕХНІЧНІ ХАРАКТЕРИСТИКИ .....	4
4	ІНФОРМАЦІЙНИЙ ЛИСТ.....	4
5	РОЗМІРИ ТА ПІДКЛЮЧЕННЯ .....	5
6	УТИЛІЗАЦІЯ ПАКУВАННЯ ТА НЕПРАЦЮЮЧОГО ВИРОБУ .....	7

## ПЕРЕД ВСТАНОВЛЕННЯМ БАКУ УВАЖНО ПРОЧИТАЙТЕ ЦЮ ІНСТРУКЦІЮ!

Шановний покупець!

Компанія «Družstevní závody Dražice - strojírna», щиро дякує Вам за придбання виробу нашої марки.



- a) Цей прилад можуть використовувати діти у віці від 8 років та особи з обмеженими фізичними, чуттєвими або розумовими можливостями або з недостатністю досвіду й знань, якщо вони перебувають під постійним наглядом або їх проінструктовано щодо безпечного використання приладу та вони зрозуміють можливі небезпеки.
- b) Діти не повинні бавитися з приладом.
- c) Очищення та обслуговування споживачем не повинні здійснювати діти без нагляду.

Виробник залишає за собою право на технічні модифікації товару.

# 1 ЗАГАЛЬНИЙ ОПИС

Акумуляційні баки призначені для накопичення надлишкової теплової енергії від джерела тепла. Таким джерелом може бути твердопаливний котел, тепловий насос, камінні топки тощо.

Баки типу NAD призначені для накопичення тепла в системі опалення; робочим теплоносієм є вода. Включення акумуляційного баку в систему опалення з джерелом тепла забезпечує ідеальну роботу джерела тепла при сприятливій температурі. Основна перевага - це оптимізація роботи систем опалення (тобто робота з максимальною ефективністю), коли надлишкова тепла енергія накопичується в баки.

Баки зроблені зі сталевих листів та перевірені 1.5 МПа кратним значенням робочого тиску, без будь-якої обробки внутрішньої поверхні. Акумуляційні баки NAD 50 v1, NAD 100 v1 та NAD 250 v1 ізолювані за допомогою жорсткої поліуретанової піни без вмісту фреону, товщиною 42 мм, яка має відмінні ізолюючі властивості. Зовнішня частина корпусу виконана з листового металу та покрита порошковою фарбою.

## Умови монтажу

NAD 50 v1 та NAD 100 v1 - це стаціонарні та підвісні акумуляційні баки для вертикального встановлення, на тверду основу чи на стіну. NAD 250 v1 - це лише стаціонарні акумуляційні баки для вертикального встановлення на тверду основу чи стіну.

**Акумуляційні баки NAD 50 v1, NAD 100 v1 та NAD 250 v1 не можуть використовуватися для акумуляції TV - питної води.**

# 2 ПРОЕКТУВАННЯ ВІДПОВІДНОГО ОБ'ЄМУ ТА ВСТАНОВЛЕННЯ БАКУ

Проектування об'єму акумуляційного баку виконує інженер-проектувальник систем опалення або людина, яка має достатній кваліфікаційний рівень для проектування систем опалення.

Встановлення акумуляційних баків NAD 50 v1, NAD 100 v1 та NAD 250 v1 повинен виконувати уповноважений кваліфікований персонал, який підтверджує факт встановлення в гарантійному талоні.



**Прилад повинен бути встановлений у зручному місці, це означає, що прилад повинен бути легко доступним у разі можливого необхідного технічного обслуговування, ремонту чи заміни.**

**Між захисною арматурою опалювального контуру та акумуляційним баком не можна встановлювати запірну арматуру!!!**

### 3 ТЕХНІЧНІ ХАРАКТЕРИСТИКИ

		NAD 50 v1	NAD 100 v1	NAD 250 v1
ДІАМЕТР БАКУ	мм	524	584	584
ВИСОТА	мм	561	803	1568
МАКСИМАЛЬНИЙ РОБОЧИЙ ТИСК	бар	3	3	3
МАКСИМАЛЬНА ТЕМПЕРАТУРА ОПАЛЮВАЛЬНОЇ ВОДИ	°C	90	90	90
МАКСИМАЛЬНА ПОТУЖНІСТЬ ДОДАТКОВОГО НАГРІВАЮЧОГО ЕЛЕМЕНТУ ТЈ 6/4"	кВт	3.3*	6	6

\* Тільки цей варіант застосовний до баку.

### 4 ІНФОРМАЦІЙНИЙ ЛИСТ

		NAD 50 v1	NAD 100 v1	NAD 250 v1
КЛАС ЕНЕРГЕТИЧНОЇ ЕФЕКТИВНОСТІ		B	B	C
СТАТИЧНІ ВТРАТИ	Вт	31	41	88
ОБ'ЄМ БАКУ	л	50	120	265

## 5 РОЗМІРИ ТА ПІДКЛЮЧЕННЯ

NAD 50 v1

NAD 100 v1

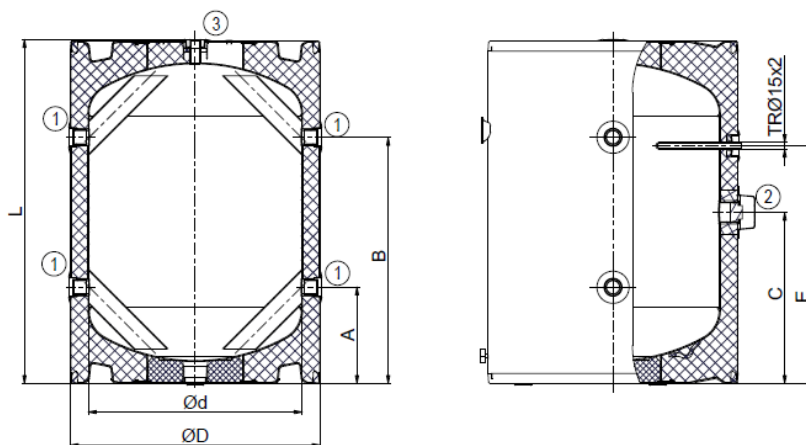

- 1 - Вхідний/ вихідний отвори гарячої води
- 2 - Вхідний отвір для встановлення електричного нагрівального елемента ТЖ 6/4"
- 3 - Видалення повітряної пробки
- R - Площина кріплення баку

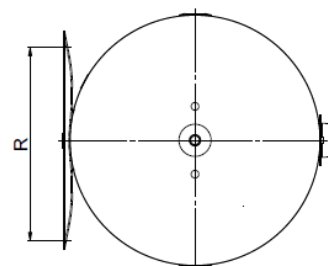

①	G 1" внутрішній
②	G 1 1/2" внутрішній
③	G 1/2" внутрішній

	NAD 50 v1	NAD 100 v1
<b>A</b>	215	225
<b>B</b>	345	575
<b>C</b>	265	400
<b>d</b>	440	500
<b>D</b>	524	584
<b>E</b>	365	555
<b>L</b>	561	803
<b>R</b>	300-310 350-372 432-468	300-310 350-372 432-468

## NAD 250 v1

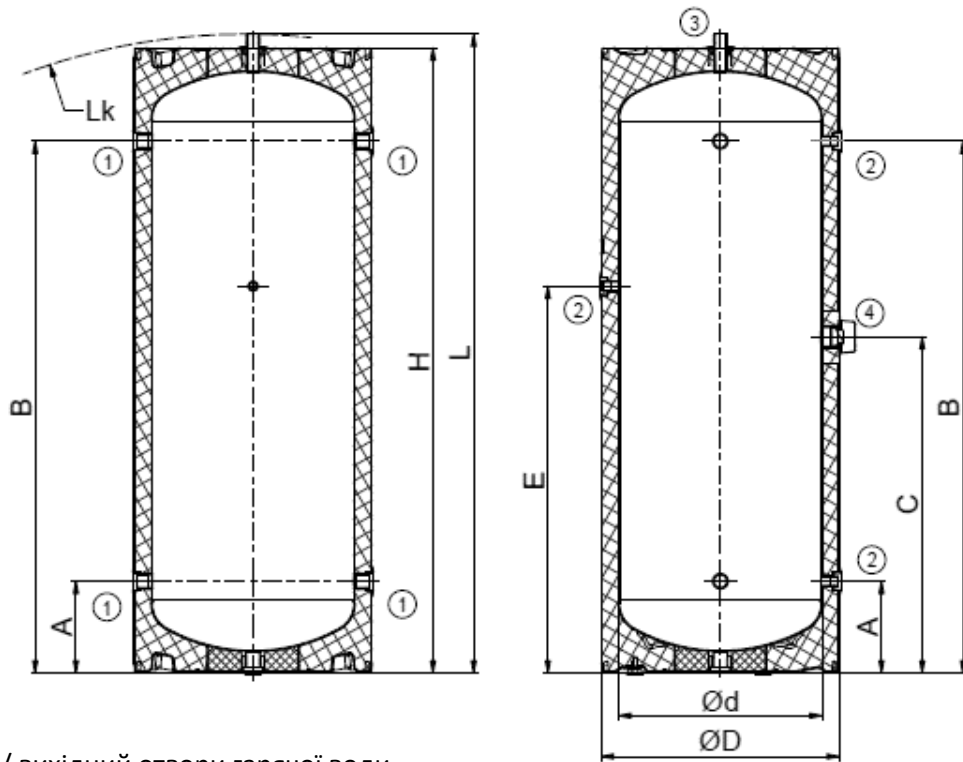

1. Вхідний/ вихідний отвори гарячої води
2. Злив опалювальної води
3. Вхідний/ вихідний отвори гарячої води
4. Вхідний отвір для встановлення електричного нагрівального елемента ТЖ 6/4"

①	G 1" внутрішній
②	G 1/2" внутрішній
③	G 1" зовнішній
④	G 1 1/2" внутрішній

NAD 250 v1	
A	225
B	1305
C	825
d	500
D	584
E	950
H	1535
L	1568
Lk	1605

### Рекомендації

Перед введенням в експлуатацію радимо залишити циркуляційний насос опалювального контуру в роботі принаймні на 24 години. Можливе забруднення з системи затримується у фільтрі. Після очищення фільтра система стає повністю працездатною.

# 6 УТИЛІЗАЦІЯ ПАКУВАННЯ ТА НЕПРАЦЮЮЧОГО ВИРОБУ

За пакування, у якому поставляється товар, був сплачений сервісний збір на забезпечення повернення та відновлення пакувального матеріалу. Плата за послугу була сплачена відповідно до Закону № 477/2001 Coll., зі змінами, внесеними в ЕКО-КОМ а.с. Клієнтський номер компанії - F06020274. Принесіть, будь ласка, пакування баку до місця утилізації сміття, визначеного муніципалітетом. Після закінчення терміну служби, відпрацьований та непридатний для подальшого використання прилад, демонтуйте та передайте на станцію переробки відходів (пункт прийому) або зверніться до виробника.



11-2-2022